

POSIZ.	Codice FASPAR	DENOMINAZIONE MACCHINA
1.1	392-CLO1	CULLA di CARICO COILS
2.1	392-ASO1	ASPO SVOLGITORE
2.2	392-ASO1	SET SOVRATEGLIO per ASPO SVOLGITORE
2.3	392-ASO1	AVVOLGICARTA
3.1	392-TRO1	TAVOLA APRIROLOLO
3.2	392-TRO1	TRAILO d'INGRESSO
3.3	392-CIO1	CESDIA INTESTATRICE
3.4	392-GIO1	N. 3 RULLI CALMATO RIGOMMATI in ingresso slitter
4.1	392-CSO1	CESDIA CIRCOLARE PER TAGLIO LONGITUDINALE (SLITTER)
5.1	392-AVO1	AVVOLGIFRIGO tipo BALUCCATORE
6.1	392-SBO1	PINCH-ROLL SCHIACCIABAVE
6.2	392-TRO2	PINCH-ROLL TENSIONATORE
6.3	392-MSO1	RULLIERA AD ARCO PER INGRESSO-USCITA STRISCE ANSA
7.1	392-PAO1	PRESSA A FELTRO
7.2	392-MSO1	ALBERO PORTASEPARATORI in risalita ansa
7.3	392-TRO3	BRIGLIA di TENSIONAMENTO con rulli scanalati
7.4	392-DLO1	RULLO DEFLETTORE
8.1	392-AAO1	ASPO AVVOLGITORE
9.1	392-CLO2	CULLA di SCARICO

10.1	IMPIANTO PNEUMATICO completo
10.2	IMPIANTO OLEODINAMICO completo
10.3	IMPIANTO ELETTRICO completo - recupero esistente + nuova fornitura
10.4	TELESERVICE per Collegamento da Remoto

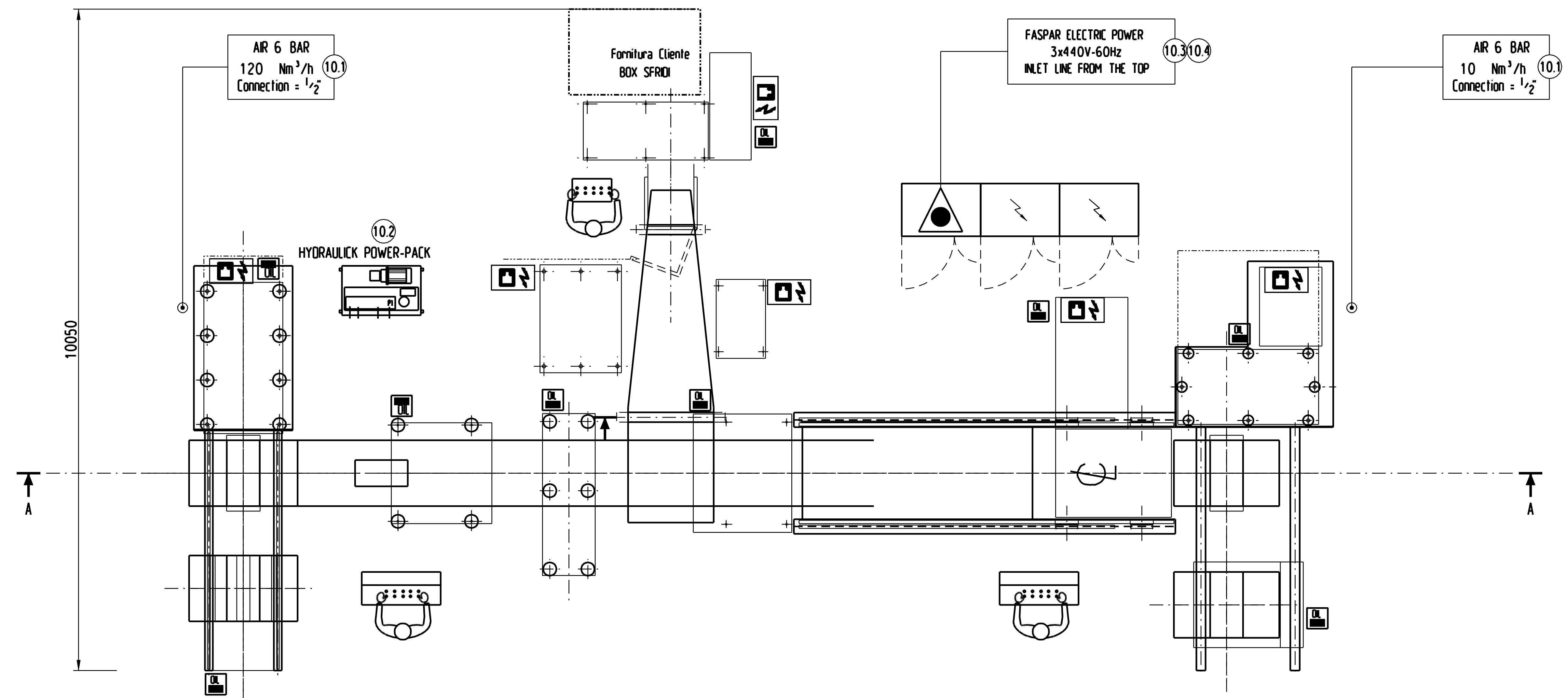
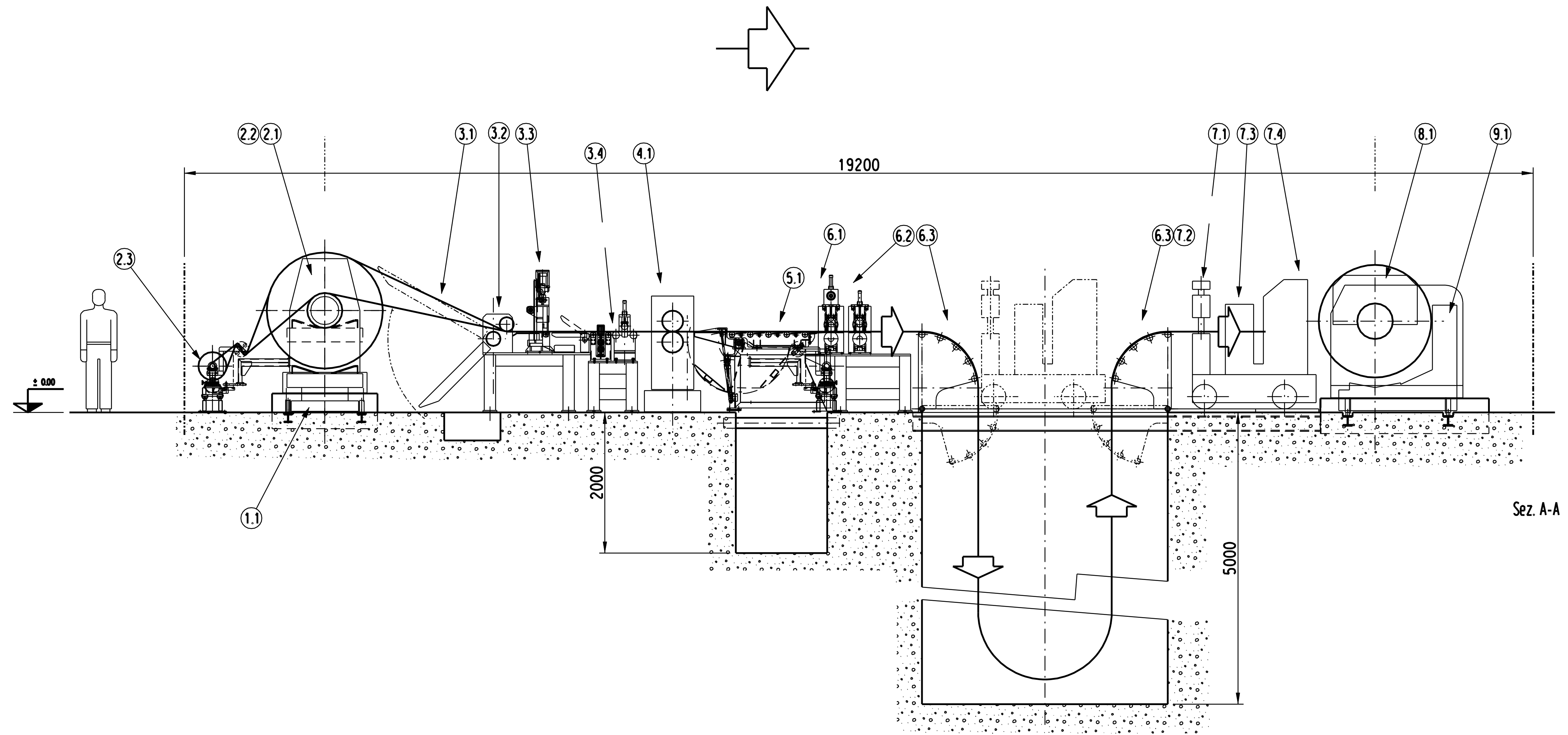

POS.	DENOMINAZIONE	N. PEZZI	MATERIALE	NOTE
10.1	IMPIANTO PNEUMATICO completo			
10.2	IMPIANTO OLEODINAMICO completo			
10.3	IMPIANTO ELETTRICO completo - recupero esistente + nuova fornitura			
10.4	TELESERVICE per Collegamento da Remoto			

PRODOTTORE	PRODOTTORE	PRODOTTORE	PRODOTTORE
LINEA DI TAGLIO LONGITUDINALE	mm 1000x3,0 - Tons. 12,5	LAY-OUT	

DATA	PROGETTATO	VERIFICATO	SCALA	DISEGNO
	E. NATALI			392-LO-03

PRODOTTORE	PRODOTTORE	PRODOTTORE	PRODOTTORE
10.1	IMPIANTO PNEUMATICO completo		
10.2	IMPIANTO OLEODINAMICO completo		
10.3	IMPIANTO ELETTRICO completo - recupero esistente + nuova fornitura		
10.4	TELESERVICE per Collegamento da Remoto		